

Стандартні опції

ПОСТІЙНИЙ ПОВНИЙ ПРИВОД - AWD

Комфорт / Інтер'єр	Системи безпеки та допомоги водію
Apple CarPlay/ Android Auto та бездротовим підключенням	Передаварійне керування гальмуванням (EyeSight)
Сидіння водія з електроприводом (регулювання у 8 напрямках)	Адаптивний круїз контроль (EyeSight)
Функція пам'яті електроприводу сидіння водія (2 користувача)	Попередження про перетинання дорожньої розмітки (EyeSight)
Електропривід переднього пасажирського сидіння (регулювання у 8 напрямках)	Система утримання в центрі полоси (EyeSight)
Електропривід регулювання сидіння водія в області попереку (2 напрямки)	Автономне керування кермом у надзвичайних ситуаціях (EyeSight)
Електросклопідіймачі передніх та задніх вікон (травмобезпечні, з авто функцією)	Передаварійне керування дросельною заслінкою (EyeSight)
Система Auto Start/Stop	Сигнал про рушення автомобіля попереду (EyeSight)
Двобонний автоматичний клімат-контроль з дефлекторами для задніх пасажирів	Допоміжний проєкційний екран системи (EyeSight)
Електричний підігрів передніх сидінь	Система моніторингу водія (Driver Monitoring System), налаштування до 5-и
Електричний підігрів задніх сидінь	Система виявлення об'єктів у "сліпих зонах" позаду та по боках автомобіля
Електричний підігрів керма	Система автоматичного гальмування під час руху заднім ходом (RAB)
Система доступу без ключа Smart Entry і запуск двигуна кнопкою	Система X-MODE (2-х режимна)
Складання спинок заднього ряду з багажного відділення	Система активного управління вектором тяги (Active Torque Vectoring)
Регулювання нахилу спинок заднього ряду	Система курсової стійкості VDC
Задні сидіння, що розкладаються у співвідношенні 60/40	Фронтальні подушки безпеки SRS
Електричний підігрів зовнішніх дзеркал і зони щіток лобового скла	Бокові подушки безпеки для водія і переднього пасажира SRS
Електричний підігрів заднього скла з таймером	Бокові шторки безпеки SRS
Підкормові пелюстки перемикачів передач	Подушка безпеки для захисту колін водія
Педаль з алюмінієвими накладками	Подушка безпеки в сидінні переднього пасажира
Роз'єми USB-A, USB-C та AUX у нижньому відділенні центральної консолі	Автоуправління дальнім світлом фар з адаптивним розподілом пучка світла
Роз'єми USB (2 гнізда) зарядки пристроїв для задніх пасажирів	Функція адаптивного повороту фар головного світла (SRH)
2 розетки на 12В (в відділенні для рукавичок та багажному відділенні)	Автоматичне затемнення дзеркала заднього виду
Кермове управління з електропідсилювачем і регулюванням по висоті і глибині	Камера фронтального огляду
Кермо та важель перемикачів передач зі шкіряним оздобленням (гладка шкіра на кермі в Field та Touring)	Камера бокового огляду
Підстаканники для водія і пасажирів	Камера заднього огляду з омивачем
Підголівники для задніх пасажирів - 3 шт.	Система SI-DRIVE
Електромеханічне стоянкове гальмо	Функція автоматичного утримання автомобіля (AVH)
Дзеркальця з підсвіткою в сонцезахисних козирках	Система контролю тиску в шинах
	Система допомоги при спуску
Зовнішній вигляд	Передня тягачі і обмежувачі навантаження передніх ременів безпеки
LED фари головного світла з денними ходовими вогнями та омивачами	Система нагадування про наявність пасажирів
Задній спойлер	Дитячі замки задніх дверей
Датчик світла головних фар та датчик дощу	Ремені безпеки для заднього ряду сидінь з 3-точковим кріпленням
Автоматичний поворот бокового дзеркала донизу під час руху заднім ходом	Кріплення дитячого крісла стандарту ISO-FIX у крайніх сидіннях 2-го ряду
Електропривід регулювання і автоматичне складання бокових дзеркал	
Тоновані задні вікна	Охоронні системи
Пластикові захисні накладки на передні і задні двері (чорного кольору)	Імобілайзер
	Центральний замок з дистанційним та сенсорним керуванням

Додаткові опції

Об'єм двигуна	2.5			2.4 Turbo
	Field	Touring SE	Touring	Touring XT
Назва комплектації				
Зовнішній вигляд				
Люк з електроприводом	-	+	+	+
Легкосплавні колісні диски 225/60 R18 (колір глянцевого темного металік)	-	-	+	+
Легкосплавні колісні диски 225/60 R18 (колір темно-сірий)	+	+	-	-
Бокові дзеркала чорного кольору	+	+	-	-
Бокові дзеркала в колір кузова	-	-	+	+
Поворотні рейлінги на даху (сріблястого кольору)	-	-	+	+
Рейлінги на даху (чорного кольору)	+	+	-	-
Пластикові захисні накладки на передній і задній бампери (сріблясті)	-	-	+	+
Пластикові захисні накладки на передній і задній бампери (чорного глянцевого)	+	+	-	-
Окантовка передніх протитуманних фар (срібляста)	-	-	+	+
Окантовка передніх протитуманних фар (чорна)	+	+	-	-
Роздвоєна вихлопна система	-	-	-	+
Передні світлодіодні протитуманні фари	+	+	+	-
Шестидіодні передні протитуманні фари	-	-	-	+
Комфорт / Інтер'єр				
Преміальна мультимедійна система Harman Kardon (1 CD) з дисплеєм діагоналю 11,6 дюймів, 11 динаміками та сабвуфером	-	+	+	+
Мультимедійна система (6 динаміків, екран 11,6 дюймів) з управлінням на кермі	+	-	-	-
Шкіряна оббивка сидінь (ексклюзивна шкіра NAPPA, три варіанти кольорів)	-	+	+	+
Оббивка сидінь з поліуретану (водовідштовхувальний ефект) сіро-чорного кольору	+	-	-	-
Вентиляція передніх сидінь	-	+	+	+
Регулювання довжини подушки сидіння водія	-	+	+	+
Електропривід дверей багажного відділення (з можливістю безконтактного відкриття) та з функціями програмування кута нахилу та автозакриття всіх дверей	+	+	+	+
Задній центральний підлокотник із вмонтованими підстаканниками (глянець)	-	+	+	+
Задній центральний підлокотник із вмонтованими підстаканниками	+	-	-	-
Орієнтовні роздрібні ціни на автомобілі 2025 року виробництва	1 880 200	2 121 700	2 110 700	2 321 900
Спеціальні роздрібні ціни на автомобілі 2024 року виробництва *	1 825 400	1 999 900	1 987 800	2 254 200 2 186 600

* Ціни вказані станом на 03.02.2025 року, пропозиція дійсна на лімітований склад автомобілів, більше подробиць на сайті www.subaru.ua

Даний документ надано дистриб'ютором ТОВ "СОДЖІТЗ АВТО УКРАЇНА" виключно для інформаційних цілей. Дистриб'ютор залишає за собою право в будь-який час змінювати вартість товарів, їх комплектації відповідно до внутрішніх процедур щодо ціноутворення та характеристики товару, що надходить від виробника. Ціна включає в себе ПДВ.

ВИРОБНИК: "SUBARU CORPORATION", Японія
Гаряча лінія дистриб'ютора Subaru ТОВ "СОДЖІТЗ АВТО УКРАЇНА" 0 800 507 100
www.subaru.ua

Технічні характеристики

Двигун	2.5i атмосфер. (FB25)	2.4 турбо (FA24)
Трансмісія	CVT	CVT

Двигун

Тип	Горизонтально-опозитний, 4-х циліндровий, 4-х тактний, бензиновий 16-ти клапанний з чотирма розподільними валами (DOHC)	
Діаметр циліндра і хід поршня	мм	94,0 X 90,0 / 94,0 X 86,0
Робочий об'єм	см ³	2498 / 2387
Коефіцієнт стисання		12 / 10,6
Паливна система	Пряме впорскування / Пряме впорскування, турбо	
Ємність паливного бака	л	63 / 63

Експлуатційні характеристики

Макс. потужність	кВт(к.с)/об./хв	138 (188)/5800	183 (249)/5,200 — 6,000
Макс. крутний момент	Н*м(кгс*м)/об./хв	245 (25,0)/3400-4600	350 (35,7)/2,000 — 4,800
Динаміка розгону от 0 до 100 км/год	с	9,6	7,5
Макс. швидкість	км/год	207	221
Витрата палива*	місто	л/100 км	9,3
	поза містом		12
	змішаний		7,3
Емісія CO ₂ *	місто	г/км	7,3
	поза містом		9,0
	змішаний		213
			270
			142
			168
			166
			204

Коробка передач

	1-а передача	4,066	3,229
	2-а передача	2,628	2,310
	3-я передача	1,911	1,654
	4-а передача	1,490	1,278
	5-а передача	1,166	0,985
	6-а передача	0,914	0,768
	7-а передача	0,717	0,604
	8-а передача	0,559	0,468
	Задній хід	4,379	3,139
	Головна передача	3,900	4,111

Трансмісія

Тип приводу	Система постійного повного приводу з активним розподілом крутного моменту
-------------	---

Шасі

Механізм рульового керування	Зубчато-рейковий тип з електропідсилювачем	
Підвіска	передня	Стійки МакФерсон
	задня	Багатоважільна пружинна
Гальмівна система	передня	Дискові, вентильовані
	задня	
Шини	225/60R18, 18×7J	

Розміри і маса

Габаритна довжина	мм	4870	
Габаритна ширина	мм	1875	
Габаритна висота	мм	1670-1675	
Колісна база	мм	2745	
Колія	передня	мм	1570
	задня	мм	1600
Дорожній просвіт	мм	213	
Споряджена маса	кг	1643-1761	
Максимально дозволена маса причепа з	кг	2000	2400
Місткість	люд.	5	
Об'єм багажного відділення**	л	537/1282/1726-1798	

*Витрата палива і викиди CO₂ відповідають нормам UN R101-01.

**Заміри зроблено за системою VDA (V214) за наступними критеріями: без складених задніх спинок/зі складеними задніми спинками/найбільший об'єм

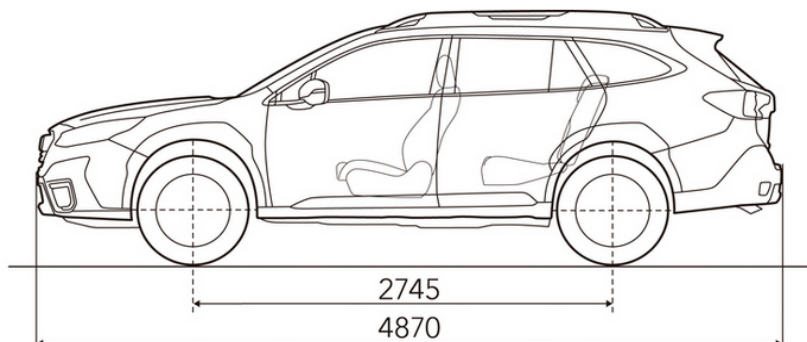
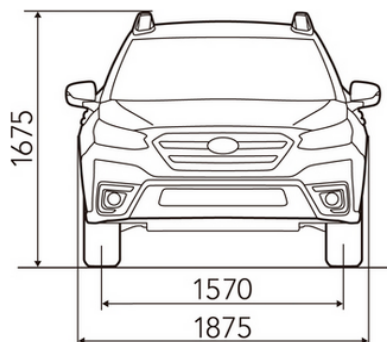

* Висота моделі в комплектації FIELD становить 1670 мм.